

**εκο
οκνα**

INFINITI

LES PORTES DE GARAGE
SECTIONNELLES



LES PORTES DE GARAGE SECTIONNELLES

La porte de garage est l'un des éléments de la maison et du garage les plus visibles et les plus utilisés au quotidien. Il est important que la porte de garage s'harmonise avec l'ensemble de la façade et mette en valeur son charme.

Au fil des années, nous avons analysé les besoins du marché et créé spécialement pour vous la ligne de portes de garage sectionnelles INFINITI. Elles répondent aux tendances actuelles, offrent la sécurité, la chaleur et un très haut niveau de performances.



Cette publication ne constitue pas une offre commerciale. Elle ne peut pas servir de fondement pour formuler une réclamation. Les photos présentées le sont à titre d'illustration et ne sont pas des photos réelles des produits.

Les supports de marketing mis à jour, tel que le catalogue des portes sectionnelles INFINITI, le dépliant sur les ensembles d'équipement des portes INFINITI, le bon de commande et la Déclaration des performances sont disponibles à télécharger sur notre site internet www.ekookna.pl.

www.ekookna.com



TOUT POUR LA MAISON

L'ensemble de menuiseries est composé d'une large gamme de produits qui doivent se rapprocher au niveau des solutions technologiques, de sécurité et de protection contre le bruit. Eko-Okna garantit une offre complète et des solutions systémiques capables de satisfaire même les clients les plus exigeants, décidant de choisir nos fenêtres, portes, volets roulants, volets, clôtures et, bien sûr, les portes sectionnelles INFINITI.



LE TRANSPORT

Afin de respecter au mieux les délais de livraison de vos commandes, nous avons mis en place le transport assuré par notre propre flotte de camions. Chaque véhicule est équipé d'un chariot élévateur. Cela permet un déchargement facile et efficace des commandes à l'endroit indiqué. Pour répondre à vos besoins, nous avons également équipé nos véhicules d'un terminal de paiement. Désormais, vous pouvez payer vos commandes par CB directement auprès du chauffeur.



LE CONTRÔLE

Ce qui est étonnant avec nos portes de garage, c'est qu'en les équipant d'un système de motorisation et en connectant les dispositifs de commande, elles peuvent faire partie d'une « maison intelligente ». Le client choisit les produits et nous mettons en œuvre tous les éléments de motorisation. Les moteurs, les transmetteurs et les unités de contrôle font partie de la ligne de produits « All in One Control ». Tous les composants sont compatibles entre eux et compatibles en termes de technologie, de sorte que vous pouvez contrôler non seulement la porte de garage, mais aussi les volets roulants, les portes, les alarmes et même l'éclairage. « All in One Control » signifie la liberté de commande à distance, le confort d'utilisation et la sécurité à un niveau élevé.



LA FONCTIONNALITÉ

Les principales caractéristiques des portes de garage INFINITI sont la sécurité d'utilisation, la fonctionnalité et l'intemporalité. Le client a la possibilité d'équiper la porte de garage de packs tels que INFINITI Quiet, Safe ou Premium. Nous proposons également des éléments supplémentaires tels que le feu de signalisation avec antenne RTS, un clavier à code et un émetteur mural intérieur. Ceux-ci amélioreront la fonctionnalité de la porte de garage. En outre, à la demande du client, la porte de garage peut être équipée d'un portillon et d'une section en aluminium.



LA QUALITÉ SUPÉRIEURE

Chez Eko-Okna, nous nous soucions de chaque détail et de la qualité du produit. Les composants que nous utilisons dans la production proviennent de fournisseurs réputés. Cela nous donne une garantie de qualité, ce dont nous sommes fiers. Nous accordons également une attention particulière à la finition et à la précision de nos produits car grâce à cela, nous sommes en mesure de vous garantir une qualité supérieure et un aspect inaltérable de la porte de garage pendant de nombreuses années.



LA PERSONNALISATION

La porte de garage est l'un des éléments de menuiserie le plus visible. C'est pourquoi nous prenons grand soin de l'assortir et l'adapter à l'aspect individuel du bâtiment et aux exigences de l'utilisateur. Nos connaissances et notre expérience dans la fabrication de portes sectionnelles nous ont permis de créer un produit idéal adapté aux attentes du client.



LA SIMPLICITÉ ET L'INTEMPORALITÉ

Les portes sectionnelles INFINITI se caractérisent par une simplicité exceptionnelle qui se reflète dans leur structure simple et solide. L'installation est très rapide et le fonctionnement fiable. Le charme intemporel des portes de garage INFINITI est obtenu par une large gamme de motifs, de textures, de couleurs et également de plaxages.

LES PORTES DE GARAGE SECTIONNELLES

Les portes sectionnelles sont composées de plusieurs éléments, tels que :

- tablier (panneaux)
- coulisses verticales et horizontales
- ressorts
- motorisation

Ces éléments sont disponibles dans plusieurs variantes, ce qui nous permet de réaliser de nombreuses configurations de portes sectionnelles INFINITI adaptées aux préférences des clients. Nous pouvons adapter des solutions en fonction de la hauteur du linteau, de la profondeur du garage, du type de motorisation. Les panneaux peuvent être laqués ou plaxés ou encore décorés de diverses applications en acier inoxydable (INOX).

Toutes ces possibilités sont présentées dans la collection All in One Design.



LE TYPE DE RESSORTS

DE TRACTION - X

Les ressorts de traction sont recommandés pour l'installation dans des garages de petite taille. La pose d'une porte sectionnelle à ressorts de traction est très rapide et ne nécessite pas d'enroulement spécial des ressorts. Le mécanisme de deux ressorts (dit « ressort dans le ressort ») permet de soulever les tabliers pesant jusqu'à environ 120 kg.



animation présentant une porte sectionnelle avec ressorts de traction

LES DIMENSIONS

		Portes de garage avec ressorts de traction - X
type de commande		manuelle ou motorisée
surface max. du tablier		9 m ²
clair de passage max. du tableau	largeur max. (W) hauteur max. (H)	4000 mm 3000 mm
écoinçon min	min. A, B	85 mm
hauteur linteau min. / recommandée	C manuel / automatique	90 / 120 mm
hauteur linteau max. pour fixation standard	max.* C	430 mm
profondeur min. – sans motorisation	min. D	H + 579 mm
profondeur min. avec motorisation	min. D	pour la porte jusqu'à 2250 mm de hauteur – 3150 mm pour la porte jusqu'à 2750 mm de hauteur – 3750 mm pour la porte jusqu'à 3000 mm de hauteur – 4750 mm

* Au-delà de 350 mm de hauteur de linteau, fixation par cornières sur commande.

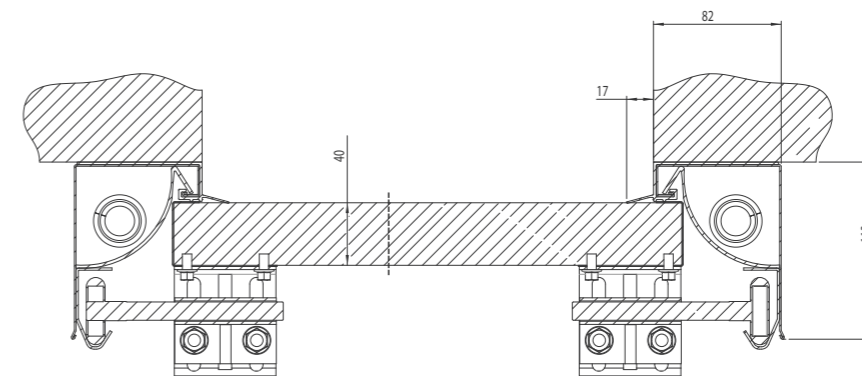

coupe horizontale de la porte sectionnelle avec ressorts de traction

notice de pose



PDF



video

LE TYPE DE RESSORTS

DE TORSION AVANT - F

Les ressorts de torsion sont conçus pour les portes de garage de grande taille. Ils soulèvent des poids beaucoup plus lourds que les ressorts de traction. L'installation de portes avec ressorts de torsion à l'avant est possible lorsque la hauteur de linteau est de 200 mm minimum. Le poids maximal de la porte est d'environ 195 kg.



animation présentant une porte sectionnelle avec ressorts de torsion à l'avant

LES DIMENSIONS

		Portes de garage avec ressorts de torsion avant - F
type de commande		manuelle ou motorisée
surface max. du tablier		15 m ²
clair de passage max. du tableau	largeur max. (W) hauteur max. (H)	5500 mm 3000 mm
écoinçon min	min. A, B	85 mm
hauteur linteau min. / recommandée	C manuel / automatique	200 mm
hauteur linteau max. pour fixation standard	max.* C	430 mm
profondeur min. – sans motorisation	min. D	H + 575 mm
profondeur min. avec motorisation	min. D	pour la porte jusqu'à 2250 mm de hauteur – 3150 mm pour la porte jusqu'à 2750 mm de hauteur – 3750 mm pour la porte jusqu'à 3000 mm de hauteur – 4750 mm

* Au-delà de 350 mm de hauteur de linteau, fixation par cornières sur commande.

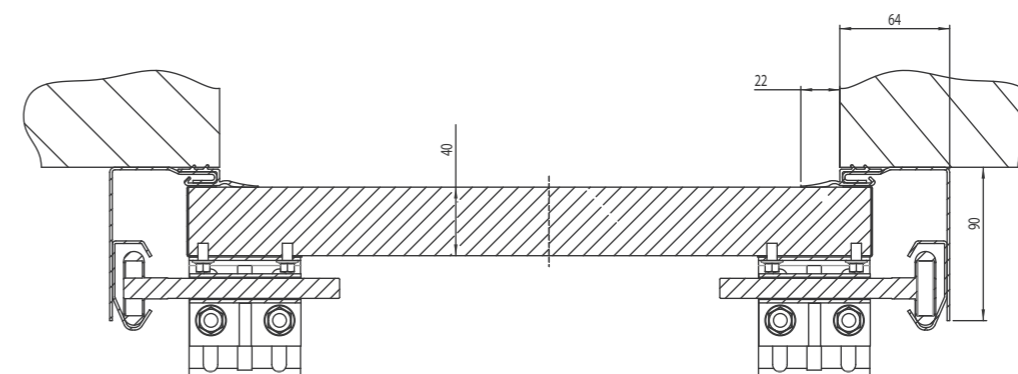

coupe horizontale de la porte sectionnelle avec ressorts de torsion avant

notice de pose



PDF



video

LE TYPE DE RESSORTS

DE TORSION ARRIÈRE - R

L'emplacement des ressorts de torsion à l'arrière de la porte de garage permet de l'installer dans une ouverture de garage avec un linteau de hauteur réduite. Dans ce cas, la hauteur de linteau minimale est de 85 mm (115 mm dans en cas de motorisation). La capacité de charge maximale est d'environ 195 kg.



animation présentant une porte sectionnelle avec ressorts de torsion à l'arrière

LES DIMENSIONS

		Portes de garage avec ressorts de torsion arrière - R
type de commande		manuelle ou motorisée
surface max. du tablier		12,5 m ²
clair de passage max. du tableau	largeur max. (W) hauteur max. (H)	5000 mm 3000 mm
écoinçon min	min. A, B	85 mm
hauteur linteau min. / recommandée	C manuel / automatique	90 / 120 mm
hauteur linteau max. pour fixation standard	max. * C	430 mm
profondeur min. – sans motorisation	min. D	H + 695 mm
profondeur min. avec motorisation	min. D	pour la porte jusqu'à 2250 mm de hauteur – 3150 mm pour la porte jusqu'à 2750 mm de hauteur – 3750 mm pour la porte jusqu'à 3000 mm de hauteur – 4750 mm

* Au-delà de 350 mm de hauteur de linteau, fixation par cornières sur commande.

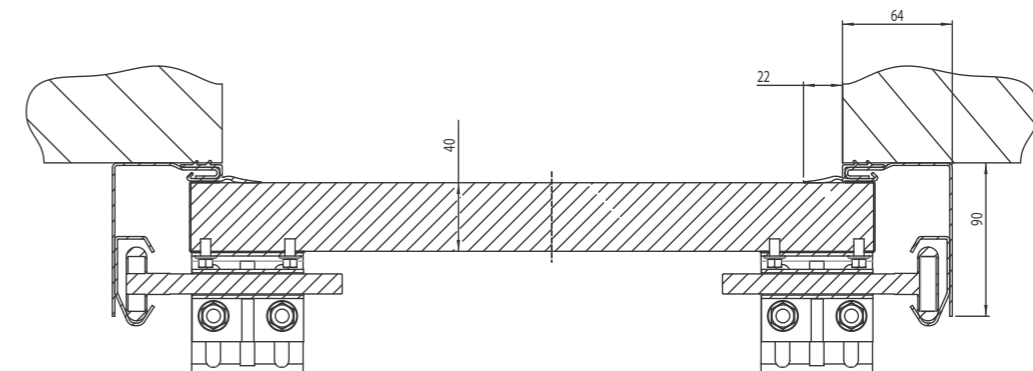

coupe horizontale de la porte sectionnelle avec ressorts de torsion arrière

notice de pose



PDF



video

LES CARACTÉRISTIQUES DE BASE

Porte de garage INFINITI (ressorts)	surface max. de la porte de garage	poids max. de la porte de garage	hauteur linteau min.*	écoinçon min.	profondeur min. sans motorisation	profondeur min. avec motorisation
	[m²]	[kg]	[mm]	[mm]	[mm]	profondeur min. avec motorisation
traction - X	9	120	120	85	H + 579	pour la porte jusqu'à 2250 mm de hauteur – 3150 mm;
torsion avant - F	15	195	200	85	H + 575	pour la porte jusqu'à 2750 mm de hauteur – 3750 mm;
torsion arrière - R	12,5	195	120	85	H + 695	pour la porte jusqu'à 3000 mm de hauteur – 4750 mm.

* pour la porte de garage motorisée

LES OPTIONS SUPPLÉMENTAIRES DES PORTES DE GARAGE

Porte de garage INFINITI (ressorts)	hublots (INOX et PVC)	section aluminium	décor INOX	portillon
traction - X	●	●	●	● milieu
torsion - F	●	●	●	●
torsion - R	●	●	●	●





LES PACKS D'ÉQUIPEMENTS

Répondre aux attentes des clients est notre devise. C'est pourquoi nous avons intégré dans notre offre les packs d'équipements de portes sectionnelles INFINITI. Ainsi, nous avons obtenu une compatibilité totale avec d'autres menuiseries. Des solutions de packs INFINITI ont également été développées en vue d'une meilleure protection contre les effractions et le bruit.



De nos jours, nous sommes constamment exposés au bruit. Nos oreilles perçoivent de différents sons pratiquement tout le temps. Une exposition excessive et prolongée au bruit peut entraîner des problèmes de santé. Afin de minimiser cet impact, nous avons créé le pack INFINITI QUIET spécialement pour vous..

Il s'agit d'une offre idéale pour le client qui:

- recherche le calme et veut profiter du silence à la maison,
- veut que ses fenêtres et ses portes soient compatibles avec la porte de garage,
- choisit des fenêtres et des portes qui protègent du bruit extérieur,
- est attentif à la qualité de finitions et recherche le fonctionnement sans faille de la porte sectionnelle,
- recherche une finition intemporelle et exclusive pour son garage,
- ne veut pas réveiller la famille en ouvrant le garage tôt le matin ou en rentrant tard le soir.



La sécurité est une priorité dans tous les aspects de notre vie. C'est pourquoi nous y accordons tant d'attention lors du choix d'une porte de garage. Elle doit offrir à nos clients une sécurité de haut niveau. Elle joue un rôle anti-effraction et garantit une sécurité d'utilisation maximale..

Le pack INFINITI SAFE est une proposition adaptée pour le client qui:

- veut être protégé en cas de coupures de courant temporaires,
- choisit des fenêtres et des portes qui protègent contre les cambriolages, le bruit et le vol
- prend soin des membres de sa famille, a des enfants en bas âge, des animaux domestiques et veut les protéger,
- veut se protéger contre l'endommagement ou le vol de sa voiture.



En construisant la maison de ses rêves, chacun d'entre nous souhaite assurer un confort et une sécurité adéquats. C'est ce que garantit le pack PREMIUM. Une porte de garage est un produit qui doit vous servir pendant des années. Elle fait également partie intégrante de la maison, du garage et de l'environnement, il est donc important de personnaliser tous les composants jouant un rôle dans son aspect, son fonctionnement, le confort et la sécurité.

Le pack PREMIUM des portes de garage INFINITI est dédié au client qui:

- souhaite profiter de toutes les fonctions des packs QUIET et SAFE,
- recherche à la fois le calme et la sécurité dans son foyer
- exige le confort d'une porte de garage sûre et silencieuse
- opte pour des menuiseries haut de gamme visant à protéger la maison et ses habitants.



QUIET INFINITI

Silence... avec le pack INIFINITI Quiet!

- La porte de garage fonctionne de manière fluide et silencieuse.
- Esthétique et fonctionnalité au plus haut niveau.
- La porte s'harmonise avec le reste de la menuiserie pour protéger du bruit.
- Le confort pour les clients les plus exigeants.
- Minimise le bruit du fonctionnement de la porte.

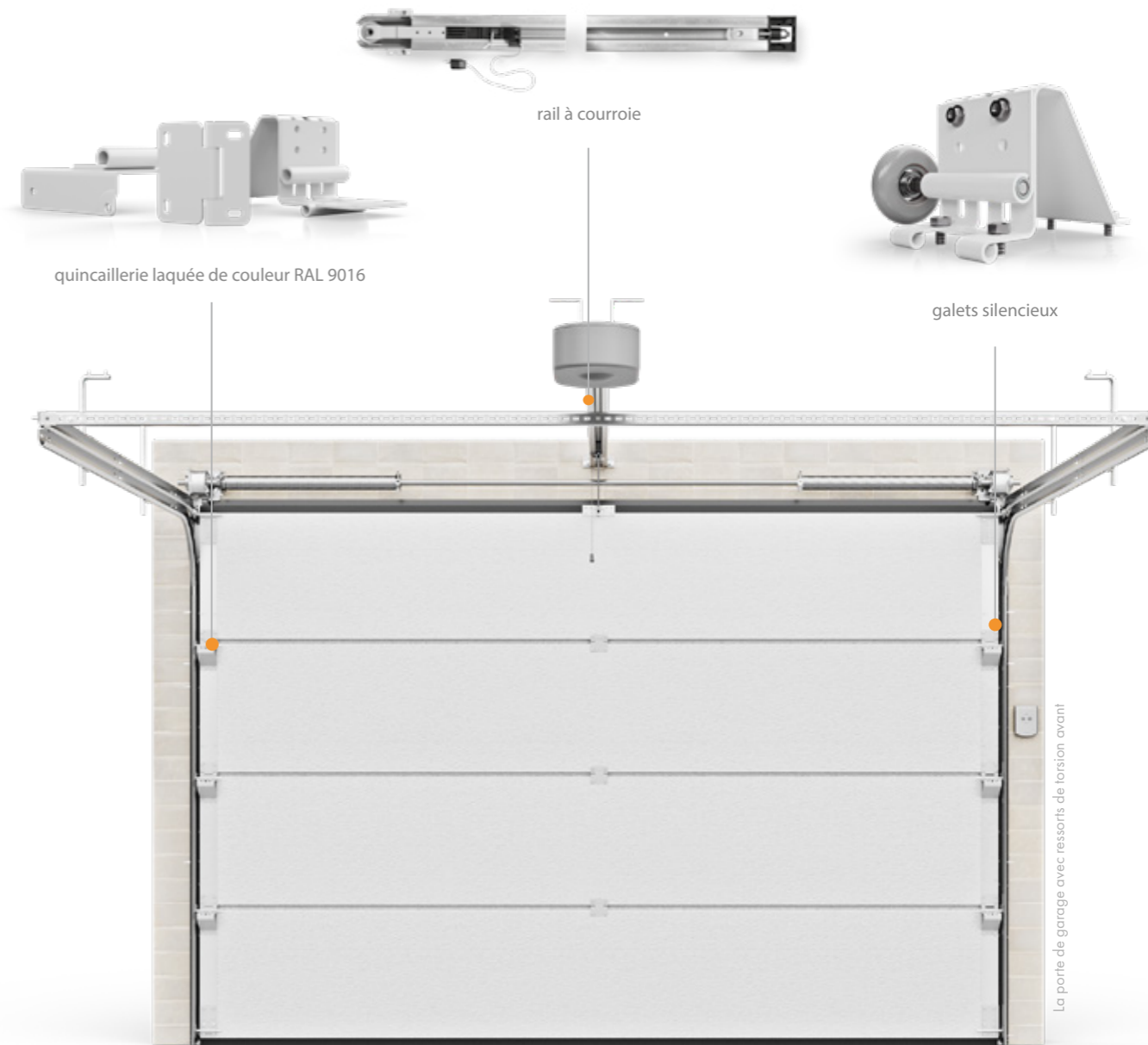

CAME  **somfy**

Pack INIFINITI Quiet disponible avec les moteurs Somfy et Came.

SAFE INFINITI

Le pack INFINITI Safe assure la sécurité!

- Une sécurité optimale pour tous les occupants de la maison et votre voiture.
- Assure le fonctionnement en cas de coupure de courant.
- La porte de garage adaptée aux menuiseries équipées de composants de haute sécurité.
- Une protection anti-effraction dédiée.



batterie de secours



système de verrouillage
mécanique des chariots



photocellules

La porte de garage avec ressorts de torsion arrière

somfy

Pack INFINITI Safe disponible avec les moteurs Somfy.

PREMIUM INFINITI

Les prestations premium uniquement
avec le pack INFINITI Premium!

- Une porte de garage silencieuse et sûre toute équipée.
- Satisfait aux exigences en matière de design et d'esthétique.
- Réduction au minimum du bruit de fonctionnement de la porte sectionnelle.
- Garantie de sécurité pour les occupants de la maison.



galets silencieux



mécanisme de verrouillage
mécanique des chariots

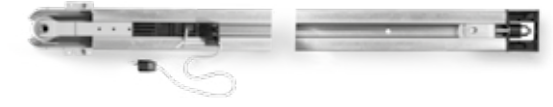

rail à courroie

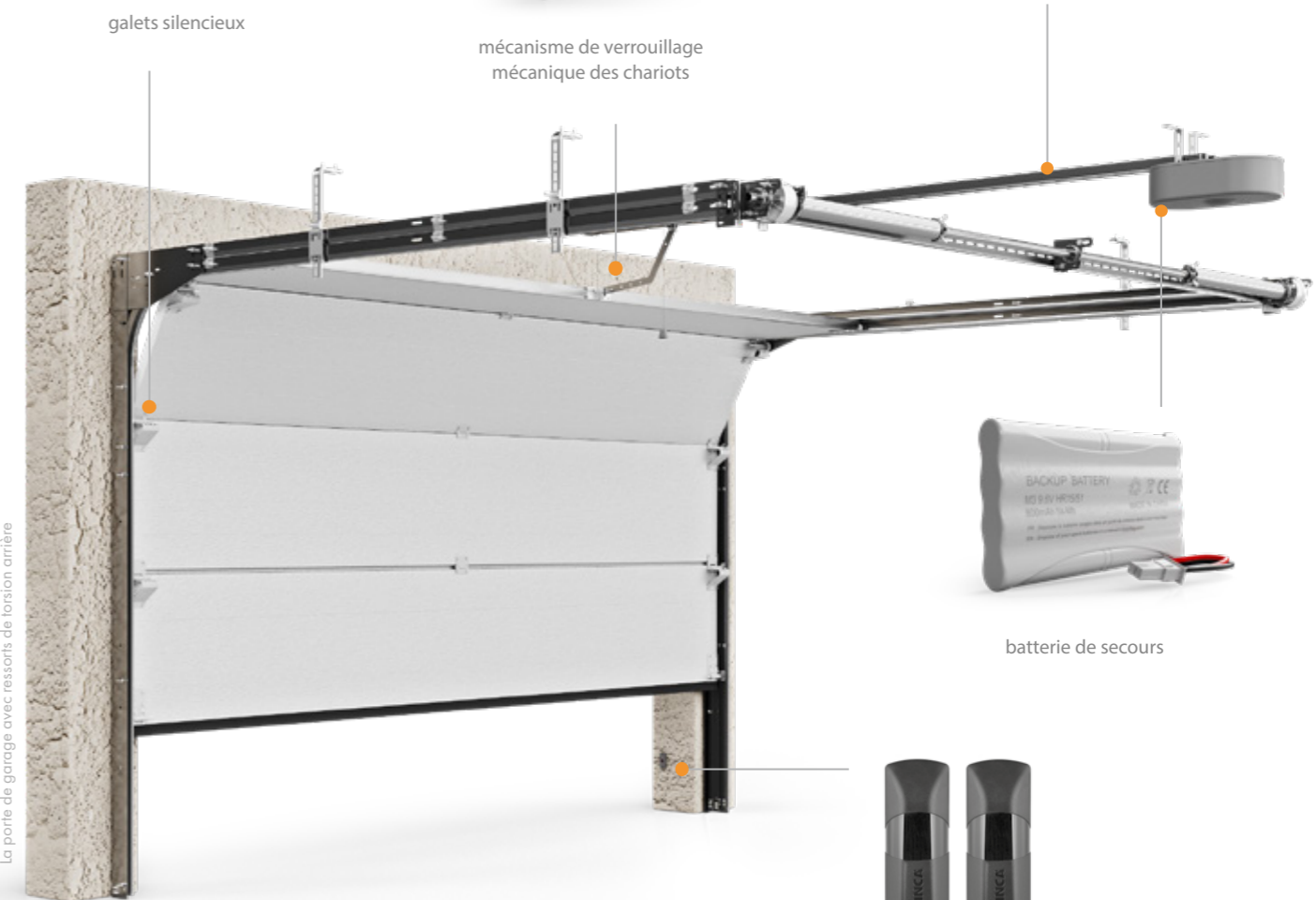

batterie de secours



photocellules

somfy.

Pack INFINITI Premium disponible avec les moteurs Somfy.

QUIET
INFINITI

Le pack revient moins cher!



** quincaillerie laquée de couleur RAL 9016



rail à courroie



* galets silencieux

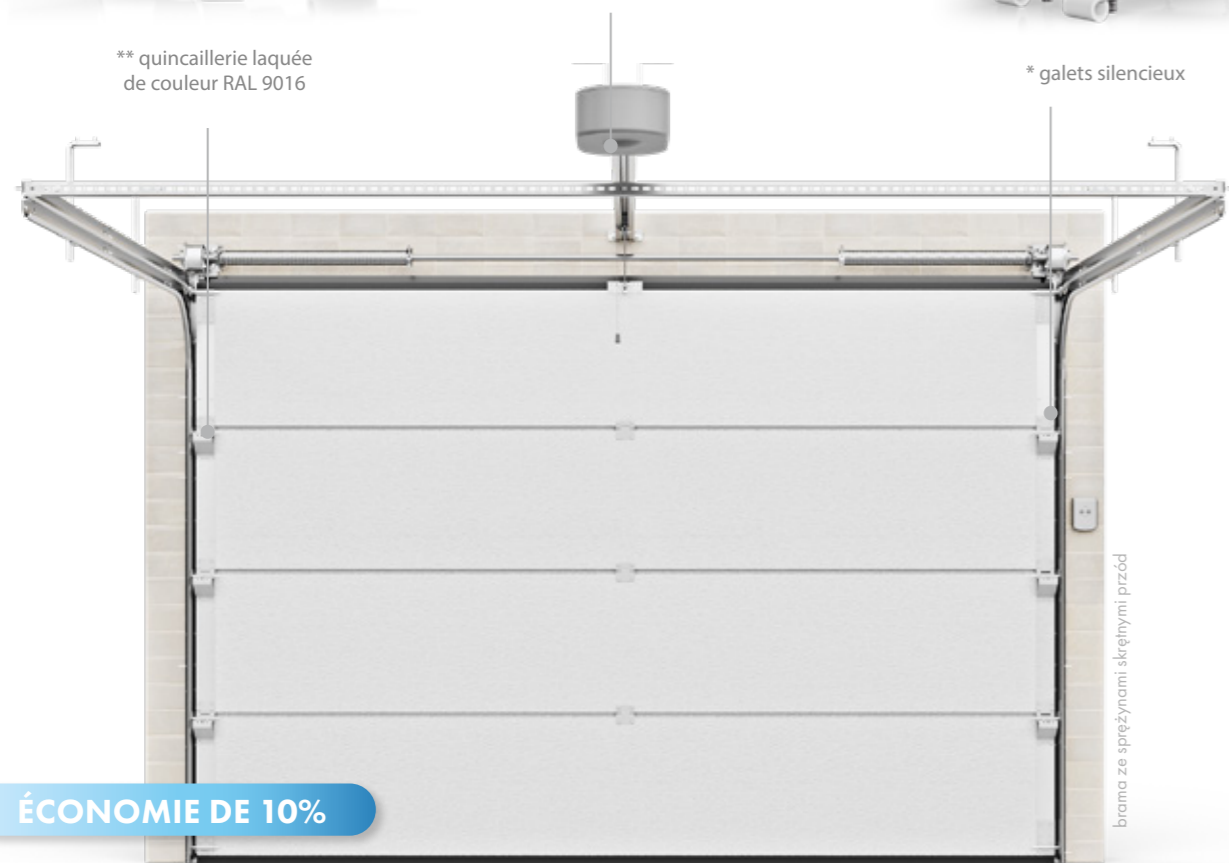

brama ze sprężynami skrętnymi przód

ÉCONOMIE DE 10%

CAME + somfy.

Pack INFINITI Quiet disponible avec les moteurs Somfy et Came..

* Galets silencieux - s'applique aux charnières latérales.

** Quincaillerie laquée - couleur RAL 9016, les portes de garage avec ressorts de traction sont équipées de fixations supérieures avec chariots de couleur argent, galvanisée.

Le pack revient moins cher!

SAFE
INFINITI



batterie de secours



système de verrouillage mécanique des chariots



porte de garage avec ressorts de torsion arrière

ÉCONOMIE DE 10%



photocellules

somfy.

Pack INFINITI Safe disponible avec les moteurs Somfy.

PREMIUM
INFINITI

Le pack revient moins cher!



galets silencieux*



système de verrouillage mécanique des chariots



rail à courroie



porte de garage avec ressorts de torsion arrière

ÉCONOMIE DE 15%



batterie de secours



photocellules

somfy.

Pack INFINITI Premium disponible avec les moteurs Somfy.

* Galets silencieux - s'applique aux charnières latérales.



UNE REMISE SUR LES ACCESSOIRES -10%

- rail à courroie ,
- galets silencieux,
- quincaillerie laquée de couleur RAL 9016.



UNE REMISE SUR LES ACCESSOIRES -10%

- batterie de secours ,
- mécanisme de verrouillage mécanique des chariots,
- photocellules.



UNE REMISE SUR LES ACCESSOIRES -10%

- batterie de secours ,
- mécanisme de verrouillage mécanique des chariots,
- photocellules,
- rail à courroie,
- galets silencieux.



LE DÉCORS (inserts)

Une gamme de décors est mise à votre disposition. Ils sont fabriqués en acier inoxydable de haute qualité. La ligne de produits All In One Design propose les inserts dans les configurations suivante:

- Firenze
- Torino
- Verona

Ils constituent un élément décoratif fréquemment choisi, que l'on retrouve également dans les portes d'entrée. Notre gamme de motifs est en constante évolution, ce qui nous permet de modifier les propositions qu'on vous offre.



LE PORTILLON INTÉGRÉ

Le portillon est synonyme de commodité et de confort. Il est particulièrement apprécié lorsque le garage est utilisé non seulement pour le stationnement de véhicule mais aussi pour le stockage, par exemple, de vélos, d'outils de jardinage et d'autres objets nécessaires.

Le choix du modèle de porte de garage avec portillon vous permet de sortir ou d'entrer sans avoir à ouvrir ou à soulever l'ensemble de la porte. Cela permet de réaliser des économies d'énergie, ainsi que d'améliorer le confort et la sécurité.

Cette solution prolonge également la durée de vie de l'ensemble du système car des éléments tels que le moteur, les ressorts et les chariots sont utilisés moins fréquemment.



LES SECTIONS ALUMINIUM

Les portes sectionnelles sont souvent utilisées dans les ateliers et les centres de service. Dans ce cas, il est intéressant d'utiliser le panneau vitré en aluminium pour remplacer un panneau de porte.

Cette solution permet d'augmenter la quantité de lumière dans la pièce ainsi que le confort et la sécurité du travail.

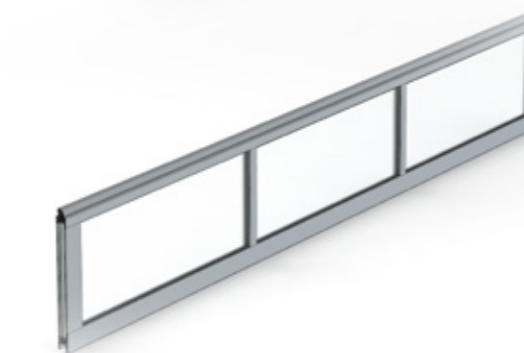

HUBLOTS

Si vous recherchez un design individuel et moderne de la porte sectionnelle, il serait intéressant d'envisager de l'équiper de hublots. Cette solution apportera à l'intérieur du garage plus de luminosité et améliorera l'aspect de la porte sectionnelle.

Les hublots sont constitués d'un cadre en acier inoxydable avec vitrage ou d'un cadre en PVC avec verre acrylique. Ces solutions sont très souvent utilisées dans la ligne de produits All In One Design où tous les éléments de la menuiserie forment un ensemble harmonieux. Les hublots dans la composition Messine sont particulièrement appréciés.

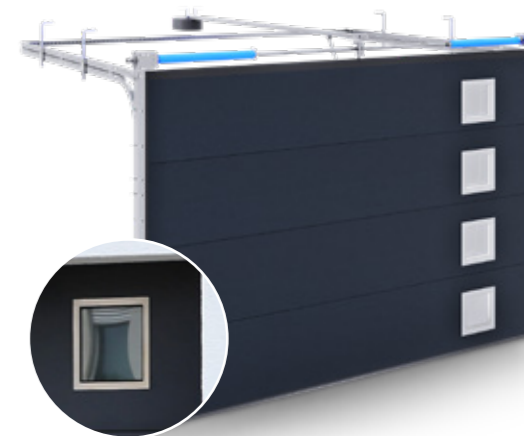

CADRE PVC

(remplissage en verre acrylique)



CADRE INOX

(remplissage en verre)



FAUX-LINTEAU

Il s'agit d'un cache généralement utilisé lorsque le linteau est insuffisant ou inexistant.

La hauteur standard du faux-linteau varie de 100 à 600 mm et il peut s'agir d'un linteau rapporté qui n'est pas un élément de construction. Il n'est pas possible de fixer les composants de la porte ou de la motorisation sur le faux-linteau. De ce fait, il ne peut donc être utilisé qu'avec des ressorts de torsion arrière ou des ressorts de traction. Le faux-linteau est fixé dans l'ouverture de sorte que, lorsque la porte est fermée, il est en saillie devant le tablier de la porte.

LES PORTES SECTIONNELLES INDUSTRIELLES

Les portails sectionnels industriels sont conçus pour des installations telles que:

- entrepôts,
- sites de production,
- ateliers,
- centres de services,
- garages des immeubles collectifs.

Les portails sectionnels industriels se distinguent des portes de garage principalement par la taille et le type de composants utilisés. Elles sont spécialement conçues pour l'utilisation intense. Les ressorts utilisés ont la durée de vie plus longue et les moteurs latéraux ont des paramètres de fonctionnement plus élevés. Grâce à l'utilisation de matériaux spécialement sélectionnés, la structure du portail est durable et les accessoires (moteurs, ressorts, accessoires) sont adaptés aux conditions exigeantes dans lesquelles les portes industrielles fonctionnent. Chaque porte industrielle peut être équipée en plus d'un portillon, d'une section en aluminium ou de hublots vitrés (dans des cadres en PVC).



SYSTÈME STANDARD NL

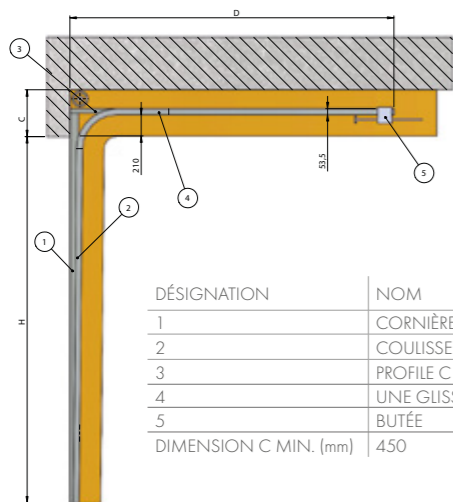

DÉSIGNATION	NOM
1	CORNIÈRE
2	COULISSE VERTICALE
3	PROFILE C
4	UNE GLISSIÈRE HORIZONTALE
5	BUTÉE
DIMENSION C MIN. (mm)	
	450

SYSTÈME SUPÉRIEUR HL

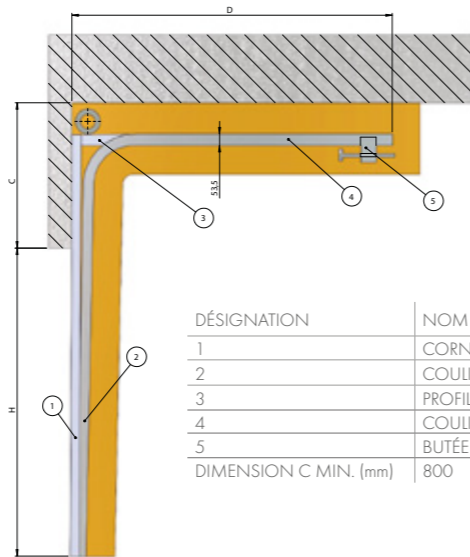

DÉSIGNATION	NOM
1	CORNIÈRE
2	COULISSE VERTICALE
3	PROFILE C
4	COULISSE VERTICALE
5	BUTÉE
DIMENSION C MIN. (mm)	
	800

SYSTÈME DIAGONALE FTR

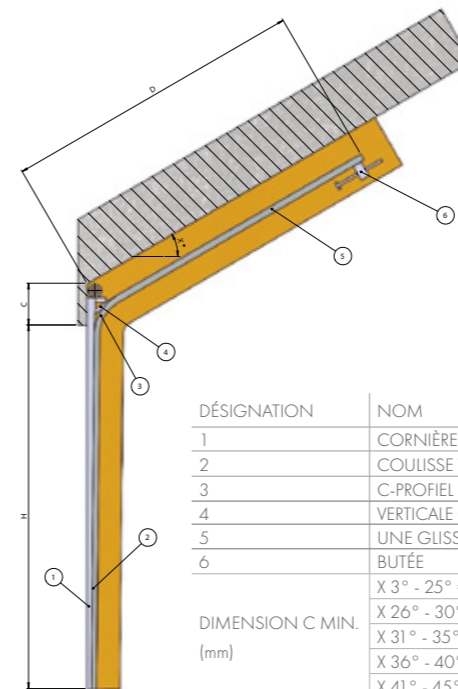

DÉSIGNATION	NOM
1	CORNIÈRE
2	COULISSE VERTICALE
3	C-PROFIEL
4	VERTICALE GELEIDER
5	UNE GLISSIÈRE HORIZONTALE
6	BUTÉE
DIMENSION C MIN. (mm)	
	X 3° - 25° = 680
	X 26° - 30° = 700
	X 31° - 35° = 720
	X 36° - 40° = 740
	X 41° - 45° = 760

SYSTÈME SUPÉRIEUR INCLINÉ FHL

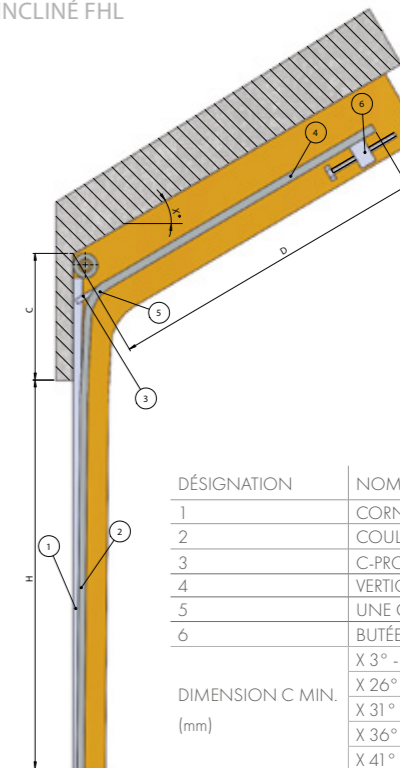

DÉSIGNATION	NOM
1	CORNIÈRE
2	COULISSE VERTICALE
3	C-PROFIEL
4	VERTICALE GELEIDER
5	UNE GLISSIÈRE HORIZONTALE
6	BUTÉE
DIMENSION C MIN. (mm)	
	X 3° - 25° = 680
	X 26° - 30° = 700
	X 31° - 35° = 720
	X 36° - 40° = 740
	X 41° - 45° = 760

SYSTÈME VERTICAL VL

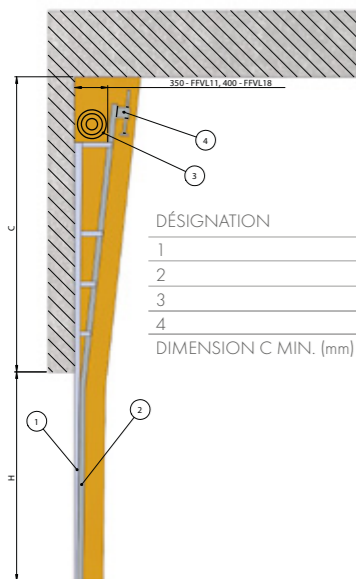

DÉSIGNATION	NOM
1	CORNIÈRE
2	COULISSE VERTICALE
3	TAMBOUR
4	BUTÉE
DIMENSION C MIN. (mm)	
	H+600

LES DIMENSIONS DE POSE

Portes sectionnelles industrielles avec ressorts de torsion		
commande		manuelle ou motorisée
écoinçon min.	min. A, B [mm]	250 côté moteur et 120
hauteur de linteau min. ou recommandée	min. C [mm]	- STANDARD NL - 450 - SUPÉRIEUR HL - 800 - VERTICAL VL - H+600 - STANDARD INCLINÉ FTR - à partir de 520 - SUPÉRIEUR INCLINÉ FHL - à partir de 680
profondeur min. pour commande électrique	[mm]	H + 750

LE TABLEAU RÉCAPITULATIF DE CALCUL D'ANGLES POUR LES SYSTÈMES INCLINÉS

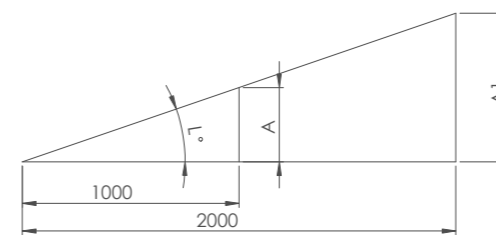

L°	%	A	A1
5	8,75	87,5	175
10	17,63	176,3	352,7
15	26,79	267,9	535,9
20	36,40	364	727,9
25	46,63	466,3	932,6
30	57,74	577,4	1154,7
35	70,02	700,2	1400,4
40	83,91	839,1	1678,2
45	100,00	1000,0	2000
50	119,18	1191,8	2383,5
55	142,81	1428,1	2856,3
60	173,21	1732,1	3464,1



2

3



LE TYPE DE PANNEAUX



panneau Woodgrain uni, rainuré



panneau lisse, rainuré haut et bas

L'élément le plus visible et le plus exposé de chaque porte de garage est le tablier composé de panneaux. Grâce aux technologies modernes, nous avons une large possibilité de personnalisation. Cela comprend:

- type de revêtement - laquage RAL ou plaxé,
- type de panneau - lisse ou rainuré : rainurage bas, haut ou Woodgrain..

Nous utilisons souvent des panneaux plaxés que nous pouvons réaliser uniquement sur la surface lisse - sans aucune texture. Large gamme de couleurs disponibles nous permet de satisfaire les clients les plus exigeants. Les configurations de produits de la gamme All In One Design donnent au client la possibilité de choisir des fenêtres, portes, volets roulants, stores dans les mêmes couleurs RAL ou plaxages que la porte sectionnelle INFINITI.

DES EXEMPLES DE TEXTURES DES PANNEAUX LAQUÉS



7016 lisse

7016 texturé

7016 texture Deep Matt



Les panneaux sont disponibles dans les couleurs du nuancier RAL et les plaxages utilisés pour les profilés de fenêtres Salamander, Aluplast et Gealan.

DES EXEMPLES DE COULEURS RAL SUR LES PANNEAUX



RAL 9005



RAL 7016



RAL 9016

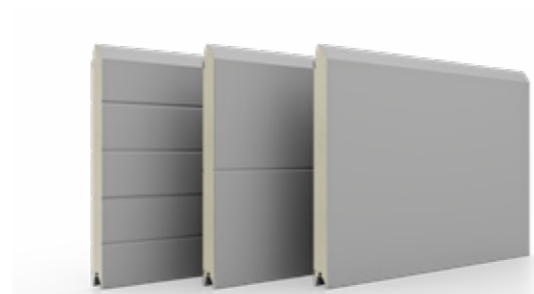

RAL 9006



RAL 8014



RAL 3001



DES EXEMPLES DE COULEURS DE PLAXAGES SUR LES PANNEAUX



anthracite AP 40



gris anthracite sablé AP 60



chêne doré AP 23



Winchester AP 95



chêne foncé AP 06



gris sablé AP 61



Les panneaux sont disponibles dans les couleurs du nuancier RAL et les plaxages utilisés pour les profilés de fenêtres Salamander, Aluplast et Gealan.



SALAMANDER
WINDOW & DOOR SYSTEMS

GEALAN
INNOVATION MIT SYSTEM





SOMFY KEYTIS 2 RTS

télécommande 2 canaux



SOMFY KEYTIS 4

télécommande 4 canaux



SOMFY KEYGO 4 io

télécommande 4 canaux io



SOMFY KEYGO 4 RTS

télécommande 2 canaux RTS



MASTER PRO BITECH

jeu de cellules photoélectriques
(émetteur + récepteur)



PUPILLA

jeu de cellules photoélectriques
(émetteur + récepteur)
avec réglage de l'angle à 180°



UN INTERRUPTEUR MURAL

interrupteur à clé filaire



UN INTERRUPTEUR ENCASTRE

interrupteur à clé filaire



UN CLAVIER À CODE RTS SANS FIL EN MÉTAL

Clavier 2 canaux



UN CLAVIER RADIO SANS FIL EN MÉTAL io



UN ÉMETTEUR MURAL RTS

Émetteur 2 canaux



UN CLAVIER RTS SANS FIL

Clavier 2 canaux



POIGNÉE + SERRURE



UN ÉMETTEUR SMOOVE io

mural



TAHOMA

gestionnaire internet
d'installation io & RTS



FEU CLIGNOTANT AVEC ANTENNE RTS

orange, 24V

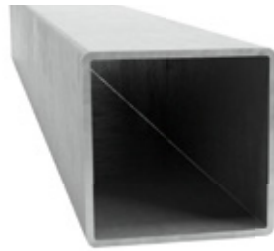

**PROFILE
RÉNOVATION**

100 x 40 x 2 mm
50 x 40 x 2 mm



**PROFILES DE
RECOUVREMENT**

65 mm (413903)
85 mm (413904)

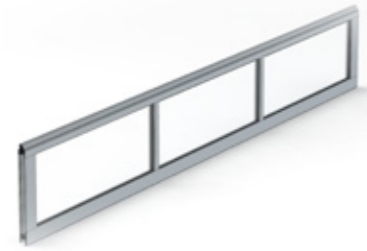

SECTION ALUMINIUM

couleur anodisée ou laqué RAL



**POIGNÉE EN
PLASTIQUE ABS**

double, noire



**MÉCANISME DE VERROUILLAGE
DES CHARIOTS**



**GALETS SILENCIEUX
GALVANISÉS**



GALETS SILENCIEUX BLANCS

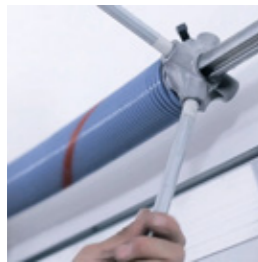

TIGES DE TENSION

pour ressorts de torsion (2 pcs.)



**DÉBRAYAGE
DE SECOURS**

pour porte automatique

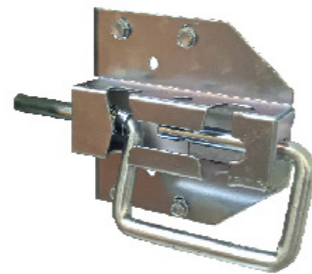

LOQUET LATÉRAL



BATTERIE

la batterie permet au moteur de fonctionner pendant une panne de courant pendant 5 à 10 cycles par 24 heures, en fonction des caractéristiques



QUINCAILLERIE LAQUÉE

ferrures latérales, charnières, poignées, ferrure centrale RAL 9016



**PORTILLON
À SEUIL BAS**

standard



**PORTILLON
À SEUIL HAUT**

en option



COMMENT FAIRE CORRESPONDRE LA PORTE DE GARAGE À L'OUVERTURE?

La situation optimale est celle où la porte de garage est installée lorsque le garage est complètement terminé. Cependant, nous savons que cela n'est pas toujours possible, c'est pourquoi nous souhaitons attirer votre attention sur quelques aspects qui sont d'une grande importance lors de l'installation. Il est important que:

- les murs, le plafond, le linteau et les écoinçons soient finis, c'est-à-dire enduits et peints ; ces surfaces doivent être d'aplomb ou de niveau,
- le sol ait un plan régulier et un niveau correct.

La porte de garage est conçue en fonction des dimensions de l'ouverture (W - largeur, H - hauteur et C - linteau). Les travaux de finition ultérieurs (après la pose de la porte) peuvent nuire au fonctionnement des différents éléments de la porte. En outre, il faut prêter attention lors de la prise de cotes:

- isolation présente ou future,
- quelle est la profondeur des joints des carreaux du sol - ils doivent être aussi petits que possible,
- que l'entrée du garage présente une pente appropriée – vers l'extérieur, afin que l'eau ne pénètre pas dans le garage,
- que le plan du plafond et des écoinçons soient pris en compte dans le métré ; les éventuelles fenêtres, portes intérieures, installations diverses (sanitaires, ventilation, gaz, électricité), linteau supplémentaire ne doivent pas interférer avec les éléments de la porte de garage, notamment coulisses, rail et moteur.

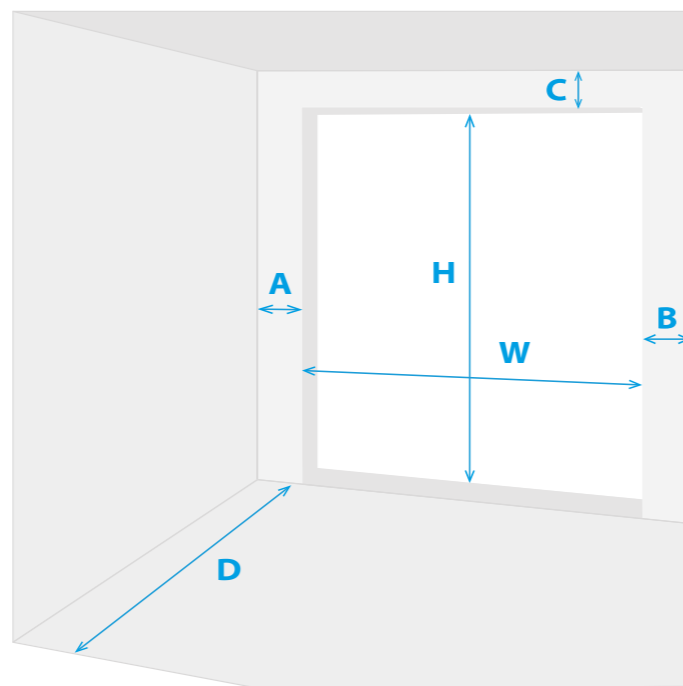

A – largeur écoinçon gauche
 B – largeur écoinçon droit
 C – hauteur linteau
 D – profondeur
 H – hauteur
 W – largeur

DES EXEMPLES DE CERTAINS ÉLÉMENTS DU BON DE COMMANDE

Pour bien spécifier les caractéristiques d'une porte sectionnelle, nous vous recommandons de remplir le formulaire de commande en indiquant les informations suivantes :

<p>TYPE DE PANNEAUX / D'EMBOSSAGES (extérieur)</p> <p><input type="checkbox"/> Sans embossage <input type="checkbox"/> Hauts <input type="checkbox"/> Bas</p>	<p>TYPE DE RESSORTS</p> <p><input type="checkbox"/> De traction - X Surface maximale 9 m² C = 120 mm / A,B = min 85 mm</p> <p><input type="checkbox"/> De torsion avant - F Surface maximale 15 m² C = 200 mm / A,B = min 85 mm</p> <p><input type="checkbox"/> De torsion arrière - R Surface maximale 12,5 m² C = 120 mm / A,B = min 85 mm</p>
<p>STRUCTURE (extérieure)</p> <p><input type="checkbox"/> Woodgrain <input type="checkbox"/> Lisse</p>	
<p>COULEUR DE LA PORTE</p> <p>DE L'INTÉRIEUR:</p> <p><input type="checkbox"/> White STUCCO structure – standard</p> <p><input type="checkbox"/> Couleur au choix RAL: _____</p> <p>DE L'EXTÉRIEUR:</p> <p><input type="checkbox"/> KL Anthracite (RAL 7016)** Lisse</p> <p><input type="checkbox"/> KL Blanc (RAL 9016)** Lisse</p> <p><input type="checkbox"/> KL Noir (RAL 9005)** Lisse</p> <p><input type="checkbox"/> KL DEEP MAT RAL 7016 Anthracite**</p> <p><input type="checkbox"/> KL DEEP MAT RAL 7039 Quartz**</p> <p><input type="checkbox"/> KL DEEP MAT 9005 Noir</p> <p><input type="checkbox"/> Couleur au choix RAL: _____ <input type="checkbox"/> Structure</p> <p>FILM DE PLACAGE:</p> <p><input type="checkbox"/> Film de placage*: _____</p> <p>* concerne les panneaux lisses ou embossages. ** concerne les panneaux sans embossage.</p>	<p>TYPE DE MOTORISATION</p> <p>ENTRAÎNEMENT MANUEL</p> <p><input type="checkbox"/> entraînement manuel</p> <p><input type="checkbox"/> aménagement moteur</p> <p>ENTRAÎNEMENT ÉLECTRIQUE SOMFY:</p> <p><input type="checkbox"/> CAME HG* (2 télécommandes incluses)</p> <p><input type="checkbox"/> Somfy Dexxo Optimo RTS (2 télécommandes incluses)</p> <p><input type="checkbox"/> Somfy Dexxo Pro RTS (2 télécommandes incluses)</p> <p><input type="checkbox"/> Somfy Dexxo Smart io (2 télécommandes incluses)</p> <p><input type="checkbox"/> Rail de moteur ceinture</p> <p><input type="checkbox"/> Rail de moteur chaîne (standard)</p> <p><input type="checkbox"/> Télécommande accessoire (pcs) _____</p> <p>* ne concerne pas les portails.</p>
<p>TYPE DE VITRES</p> <p><input type="checkbox"/> 290 x 290 (2 vitres) <input type="checkbox"/> 310 x 310 (1 vitre) <input type="checkbox"/> 490 x 160 (2 vitres) <input type="checkbox"/> 585 x 285 (2 vitres) <input type="checkbox"/> ø 330 (1 vitre) <input type="checkbox"/> 250 x 250 Romb (2 vitres)</p> <p><input type="checkbox"/> vitre translucide <input type="checkbox"/> vitre dépolie</p> <p>Segment no*:: 1 2 3 4 5</p> <p>Nombre de fenêtres: _____</p> <p>* segments en partant du bas.</p> <p><input type="checkbox"/> Cadre PVC avec vis acrylique</p> <p>Couleur de base: 9016, 7016, 9005, 8017 8014, 8011, 8003</p> <p>Couleur RAL: _____</p>	







ALL IN ONE DESIGN - UNE NOUVELLE DÉFINITION DU STYLE

Développé pour les clients aux goûts les plus sophistiqués et ceux qui prêtent attention à chaque détail lors de la conception de leur maison. La ligne de produits « All in One Design », très esthétique, permet non seulement de gagner du temps dans le choix des menuiseries mais surtout de garantir un aspect harmonieux des fenêtres, portes, portails et volets roulants. C'est aussi la certitude d'une compatibilité technologique totale et le confort assuré par la possibilité de commander tous les éléments de menuiserie auprès d'un seul fabricant. Nous proposons des solutions « All in One Design » en menuiserie PVC et aluminium, en nous adaptant aux besoins de nos clients.

Parmi les compositions que nous avons préparées, il y a aussi bien des propositions assez sobres, recommandées pour les bâtiments traditionnels, que des compositions qui se distinguent par leurs couleurs et leurs décors, idéales pour l'architecture moderne.

Ce n'est pas un hasard si les noms des compositions font référence à des noms de villes italiennes. Les Italiens sont connus, avant tout, pour leur amour de l'art et de la mode et leur extraordinaire sens de l'esthétique. La ligne de produits « All in one Design » présente les couleurs les plus en vogue, des combinaisons audacieuses de matériaux et de décors. C'est aussi la plus haute qualité de fabrication et la possibilité de choisir le produit. Le client choisit le système de fenêtre, le volet roulant, le type de porte et le la porte de garage et nous confie l'aménagement.

En choisissant les produits de la ligne « All in One Design », vous pouvez être sûr que la façade, après la pose des menuiseries, aura un aspect « sur mesure » en harmonie avec votre image.



Vous pouvez télécharger le catalogue All in One Design sur notre site internet.

FIRENZE



FOGGIA



TRIESTE



MESSINA



MODENA



TORINO



LIVORNO



VERONA





17



ALL IN ONE CONTROL – VOUS AVEZ LE CONTRÔLE

Lors du développement de la gamme de produits « All in One Control » nous avons eu pour objectif de faire en sorte que nos menuiseries fassent partie d'une maison intelligente. Les technologies que nous proposons facilitent la gestion de votre maison, tout en assurant un confort et une sécurité optimaux.

Control est un ensemble de moteurs, d'émetteurs et d'unités de commande qui fonctionnent ensemble et vous permettent de commander librement les volets roulants, les portes de garage, les portes, les alarmes et même l'éclairage. Une fois connecté à Tahoma Premium, l'utilisateur pourra les contrôler depuis n'importe quel appareil disposant d'un accès Wi-Fi et d'un système d'exploitation IOS ou Android, comme une tablette, un smartphone, une smartwatch ou un ordinateur portable.

En choisissant les produits de la gamme « All in One Control », les clients sont assurés d'une compatibilité technologique totale. Le client choisit les produits et nous élaborons tous les éléments d'automatisation dont ils doivent être équipés. Pour la réalisation des appareils, nous n'utilisons que les meilleures solutions du fabricant européen reconnu Somfy.



Interfejs TaHoma®





eko4u

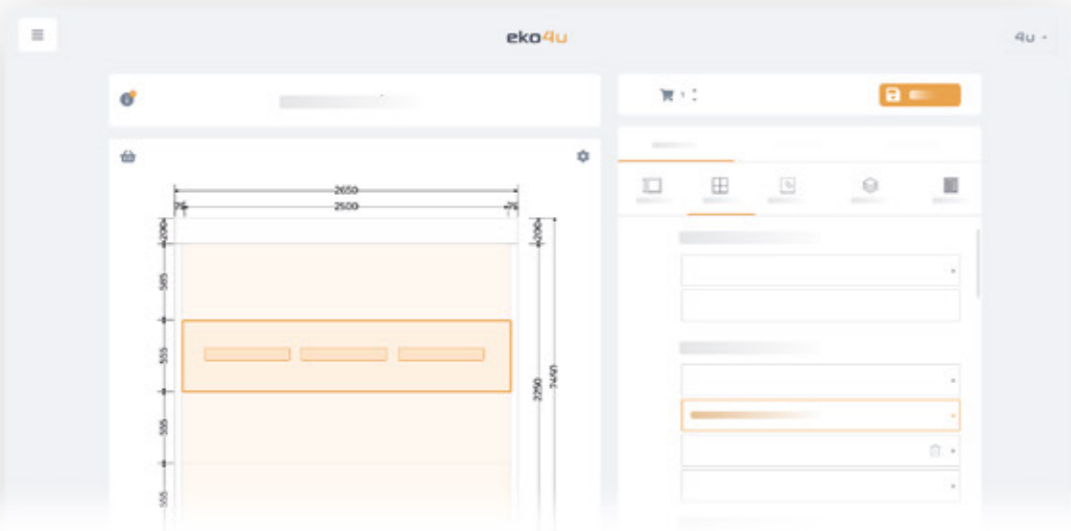

Chiffrez votre porte de garage en ligne

La création de votre offre personnalisée pour les portes de garage et autres produits ainsi que la gestion de toutes les commandes et de votre entreprise sont les fonctions les plus importantes de l'application eko4u. Automatisez le processus de devis des portes de garage et augmentez vos bénéfices.

www.eko4u.com



window4u

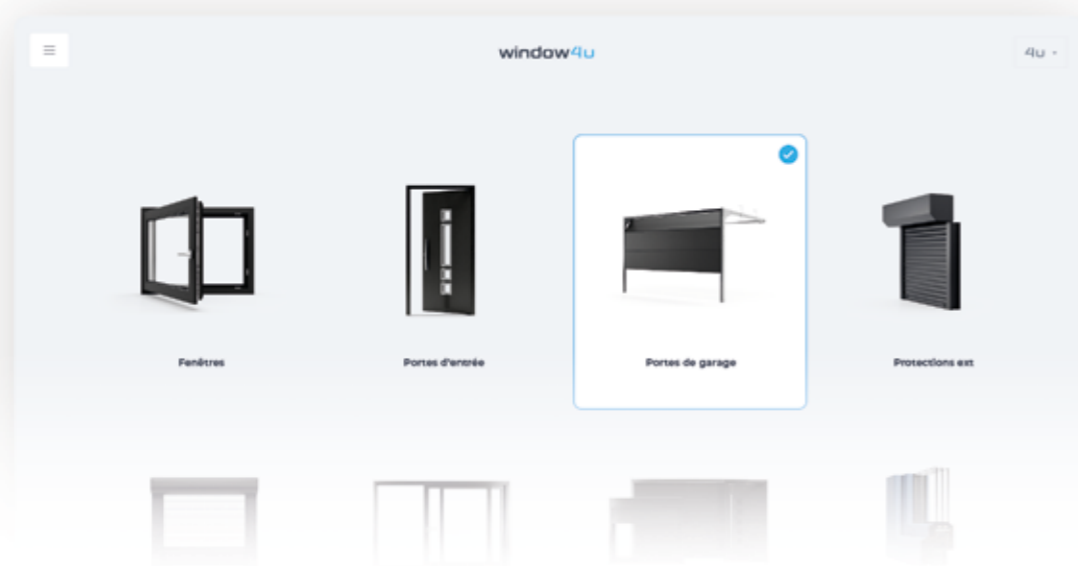

Recommandez des portes de garage aux clients de votre région

Les portes sectionnelles des collections premium, standard et All in One ne sont que quelques-uns des produits que vous pouvez proposer à vos clients dans votre configurateur window4u. Augmentez votre rayon de ventes et développez vos ventes en ligne.

www.window4u.eu

benefit4u



Améliorez vos connaissances sur les portes de garage

Le lexique spécialisé, les tutos, les webinaires liés au marché des portes - vous trouverez tout cela sur la plateforme d'apprentissage en ligne benefit4u. Gérez vos connaissances du secteur en un seul endroit et utilisez-les dans votre travail quotidien.

www.benefit4u.com



1/2022



Eko-Okna S.A.

ul. Spacerowa 4

47-480 Kornice

www.ekookna.com